

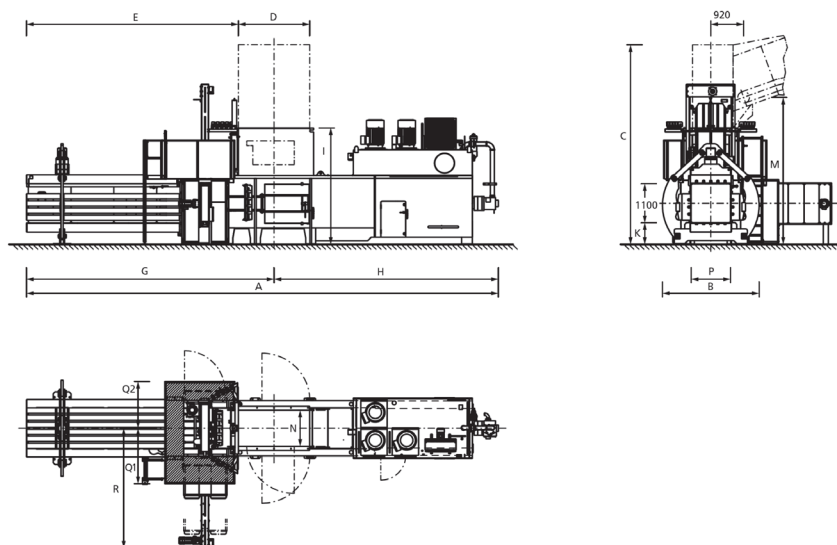

## Technische Daten und Abmessungen

KONTI Kanalballenpresse J- Serie			500	600	700
Presskraft		t (kN)	122 (1.197)	158 (1.546)	198 (1.940)
Spezifische Presskraft		N/cm <sup>2</sup>	99	128	160
Hydraulikreferenzdruck		bar	315	315	315
Kanalquerschnitt		cm	110 x 110	110 x 110	110 x 110
Einfüllöffnung		cm	200 x 102	200 x 102	200 x 102
Einfüllvolumen		ca.m <sup>3</sup>	3.45	3.45	3.45
Abbinde-System (V-vertikal, H-horizontal, X-kreuzweise) und Anzahl der Drähte		Typ - Nr.	V-5 / H-5 / X-5+4	V-5 / H-5 / X-5+4	V-5 / H-5 / X-5+4
Antriebsleistung	(von – bis)	kW	45 - 2 x 75	2 x 37 - 3 x 75	2 x 45 - 4 x 75
Förderleistung der Pumpe	(von – bis)	l/mn	260 - 2 x 420	2 x 260 - 3 x 420	2 x 260 - 4 x 420
Hydrauliköltankvolumen	(von – bis)	l	750 - 2100	1250 - 3100	1250 - 4000
Maximale Leistung ohne Material	(von – bis)	max. m <sup>3</sup> /h	429 - 1135	631 - 1267	518 - 1323
			Durchsatzleistungen (bezogen auf Schüttgewicht)		
• 15 kg/m <sup>3</sup> (z.B. Folie)	(von – bis)	ca t/h	4 - 12	6 - 14	5 - 15
• 35 kg/m <sup>3</sup> (z.B. Kaufhaus geschich	(von – bis)	ca t/h	10 - 28	14 - 32	12 - 33
• 60 kg/m <sup>3</sup> (z.B. Mischpapier)	(von – bis)	ca t/h	17 - 44	23 - 51	21 - 54
• 80 kg/m <sup>3</sup> (z.B. Mischpapier)	(von – bis)	ca t/h	22 - 55	29 - 64	26 - 69
• 100 kg/m <sup>3</sup> (z.B. Sammelware)	(von – bis)	ca t/h	25 - 60	34 - 73	32 - 80
Pressengewicht (je nach Ausstattung)		t	41	48	56
Geräuschpegel ohne material in 1 m Abstand		dB(A)	< 85	< 85	< 85



KONTI 500	A	B	C	D	E	G	H	I	K	L	M	N	P	Q1	Q2	R
Vertikal	13445	2660	5640	2000	5932	6932	6513	3290	605	1100	4160	1020	1100	1615	1370	-
Horizontal	13445	2800	5465	2000	5932	6932	6513	3115	435	1100	3950	1020	1100	-	-	3390
gekreuzt	13445	2660	5640	2000	5932	6932	6513	3290	605	1100	4160	1020	1100	1615	1370	3388

KONTI 600	A	B	C	D	E	G	H	I	K	L	M	N	P	Q1	Q2	R
Vertikal	14145	2710	5640	2000	6632	7632	6513	3290	605	1100	4160	1020	1100	1615	1370	-
Horizontal	14145	2800	5465	2000	6632	7632	6513	3115	435	1100	3950	1020	1100	-	-	3390
gekreuzt	14145	2710	5640	2000	6632	7632	6513	3290	605	1100	4160	1020	1100	1615	1370	3388

KONTI 700	A	B	C	D	E	G	H	I	K	L	M	N	P	Q1	Q2	R
Vertikal	14895	2810	5640	2000	7332	8332	6563	3290	605	1100	4160	1020	1100	1615	1370	-
Horizontal	14895	2800	5465	2000	7332	8332	6563	3115	435	1100	3950	1020	1100	-	-	3390
gekreuzt	14895	2810	5640	2000	7332	8332	6563	3290	605	1100	4160	1020	1100	1615	1370	3388

Abmessungen in mm.

Technische Daten und Modelle vorbehaltenig eventueller Änderungen.